

TYP / TYPE: V081
TRIEDA / CLASS: A50-X
SÉRIA / SERIE: 0356716V0815A
DÁTUM VÝROBY / DATE OF MANUFACTURING: 4.2.2016

TYPOVÝ LIST / REGISTRATION CERTIFICATE

Homologovaným podľa EHS 55

Approval granted by EHS 55

ZÁRUKA

Výrobca poskytuje záruku dva roky na spájacie zariadenie, pokiaľ bola montáž vykonaná podľa priloženého návodu na montáž s použitím len originálnych dielov a zariadenie bolo používané len na účel, pre ktorý je určené v súlade s podmienkami používania.

GUARANTEE

The manufacturer provides a guarantee two years for a towbar if assembling has been done according to enclosed fitting instructions with using only originals parts and that device has been used only purposes which is designed for and that it is used according to use conditions.

GALIA SLOVAKIA s.r.o.
032 13 VLACHY 142
VO: 36 406 023
IČO DPH: SK2020126098

.....
Výrobca / The manufacturer

Kód: V0815A

Rok výroby: 14-

Galia®

GALIA SLOVAKIA s.r.o.

00 421 44 55 93 434

032 13 Vlachy 142

00 421 44 55 93 204

SLOVAKIA

00 421 44 55 99 538

galia@galia.sk



www.galia.sk

ISO 50 MECHANICKÉ SPÁJACIE ZARIADENIE

pre vozidlo / for vehicle :

**VOLKSWAGEN PASSAT,
VOLKSWAGEN PASSAT
KOMBI, ŠKODA SUPERB,
ŠKODA SUPERB KOMBI**

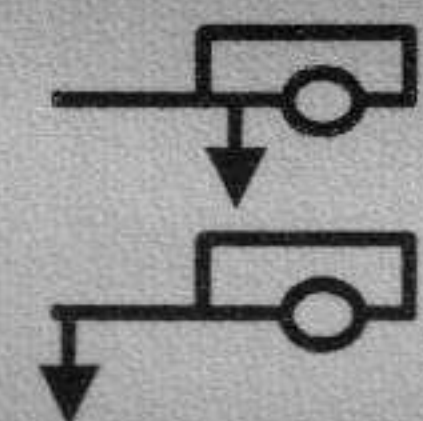

 C = 2200 kg
 S = 100 kg
 D = 11,26 kN

55R-01 0221 01

POKYNY PRE UZIVATEĽA

- Pri použití ťažného zariadenia sa riadte platným zákonom pre daný štát.
- Celková hmotnosť prípojného vozidla nesmie prekročiť hodnotu určenú výrobcom vozidla.
- Po ubehnutí 1000 km s príviesom skontrolujte dotiahnutie skrutkových spojov.
- Spojovaciú guľu je potrebné udržiavať čistú a masťnú.
- Priemer gule pri opotrebení nesmie byť menší ako 49 mm

USER'S INSTRUCTIONS

- Whilst using a coupling device abide by the valid a law for a particular country.
- Complete trailer weight must not overreach predetermined value the car maker.
- Its recommended to retighten all fixing bolts and nuts after a coupling device has been in use approximately 1000 km.
- Keep ball hitch clean and grease them.
- Used diameter ball must not overreach value lower how 49 mm.

POTVRDENIE MONTÁŽE CONFIRMATION OF ASSEMBLING

Dátum
Date

Evidenčné číslo
vozidla:
Car number
plate:

Meno a podpis :
Name and
signature:

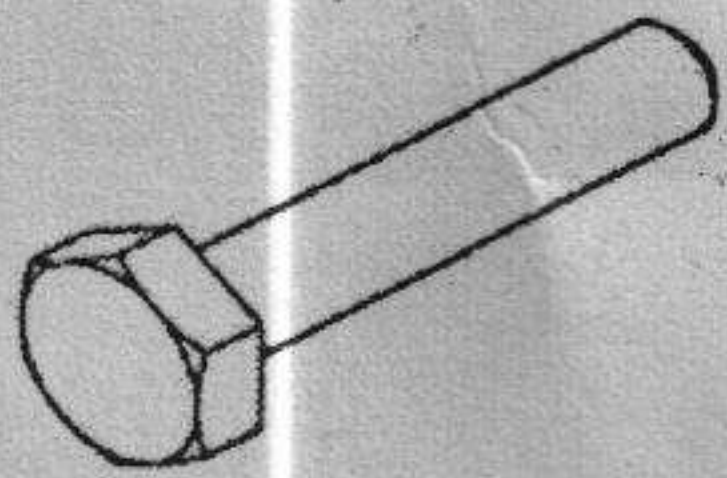

M8x40 - 1ks
M10x35 - 4ks
M12x70 - 2ks (A)
M12x90 - 2ks (I)
M12x19 - 4ks (C)



MS8 - 1ks

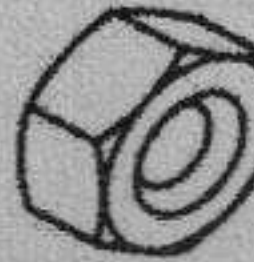

M12 - 2ks (A, I)



P8 - 1ks
PP10 - 4ks
PP12 - 2ks (A, I)
PP12 - 4ks (C)

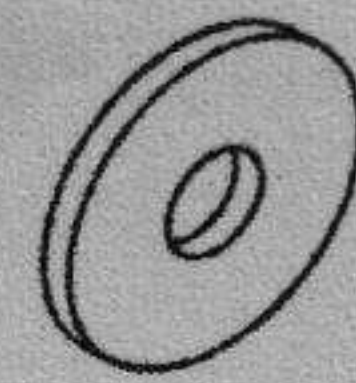

P11 - 4ks

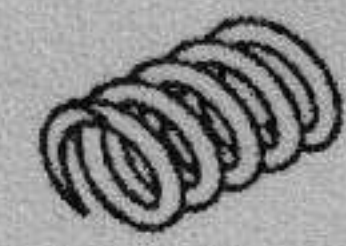

PR14 - 1ks

C

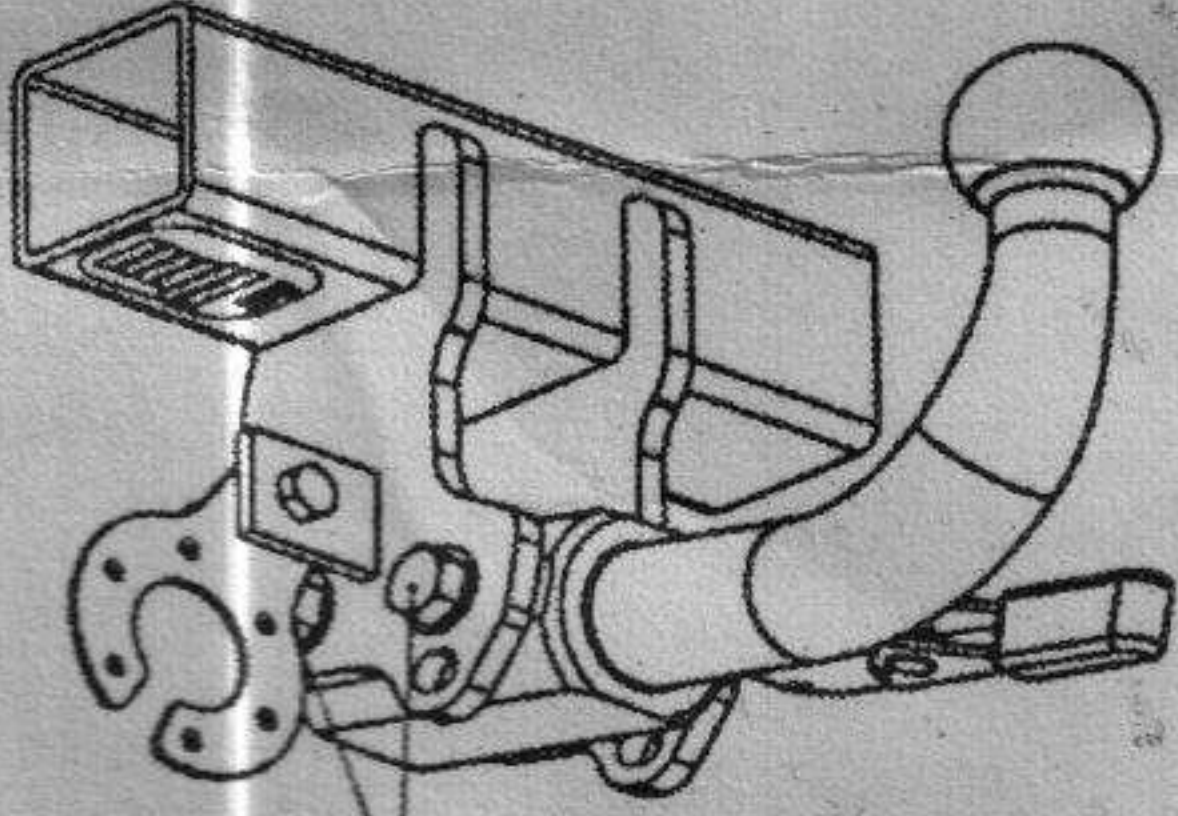

M12x19 - 4ks

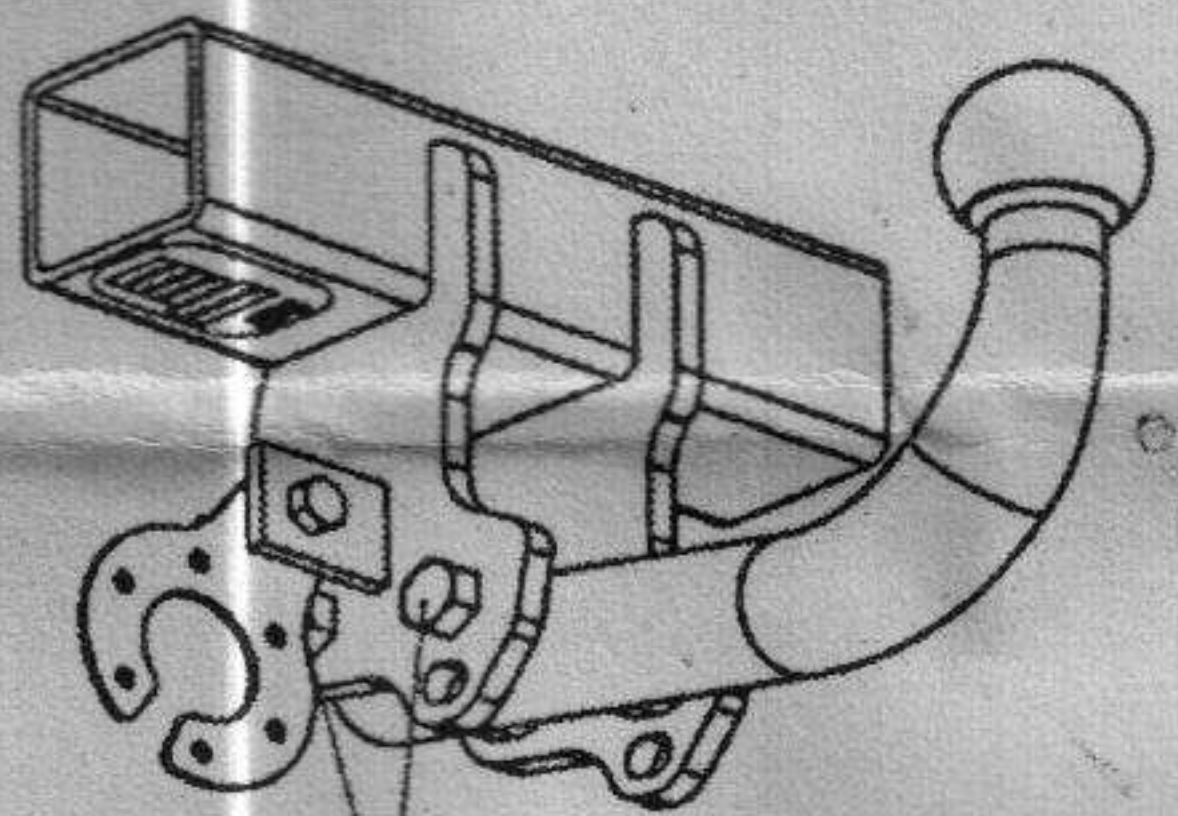

M12x90 - 2ks

DETAIL
PASSAT

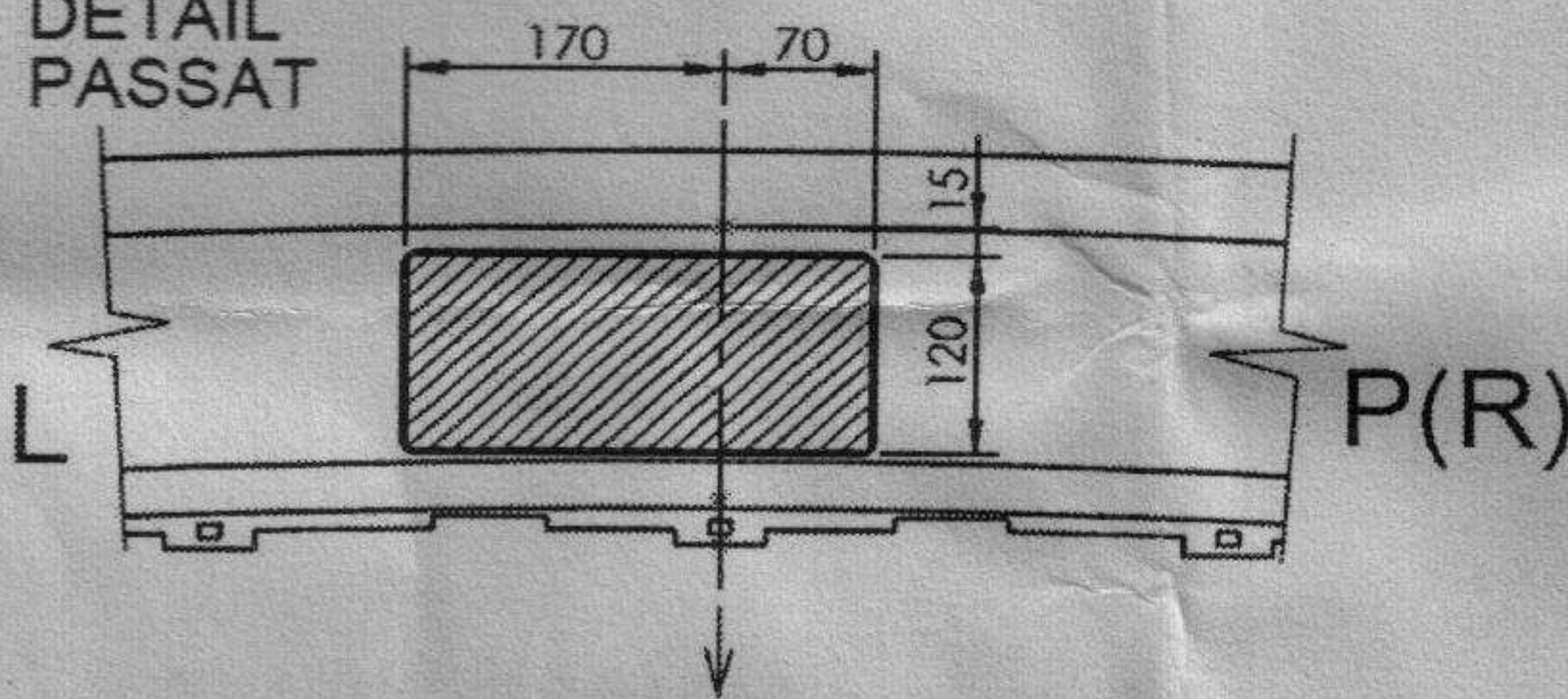

DETAIL
SUPERB

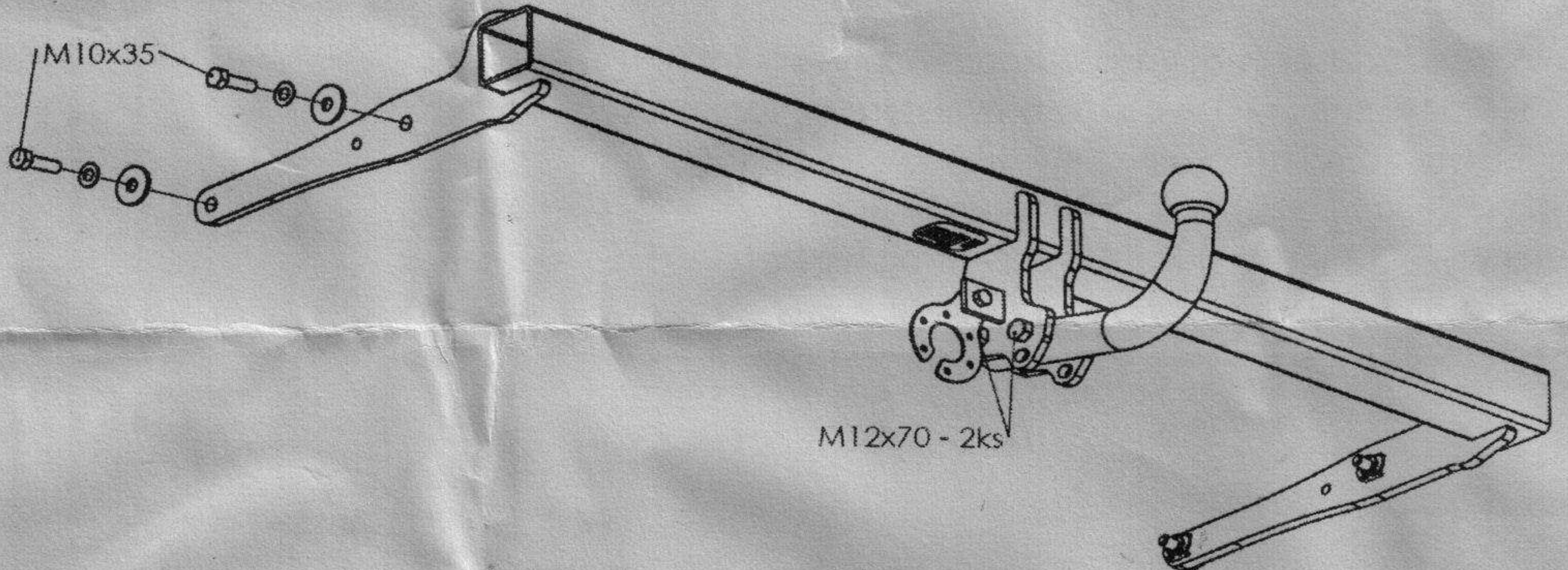
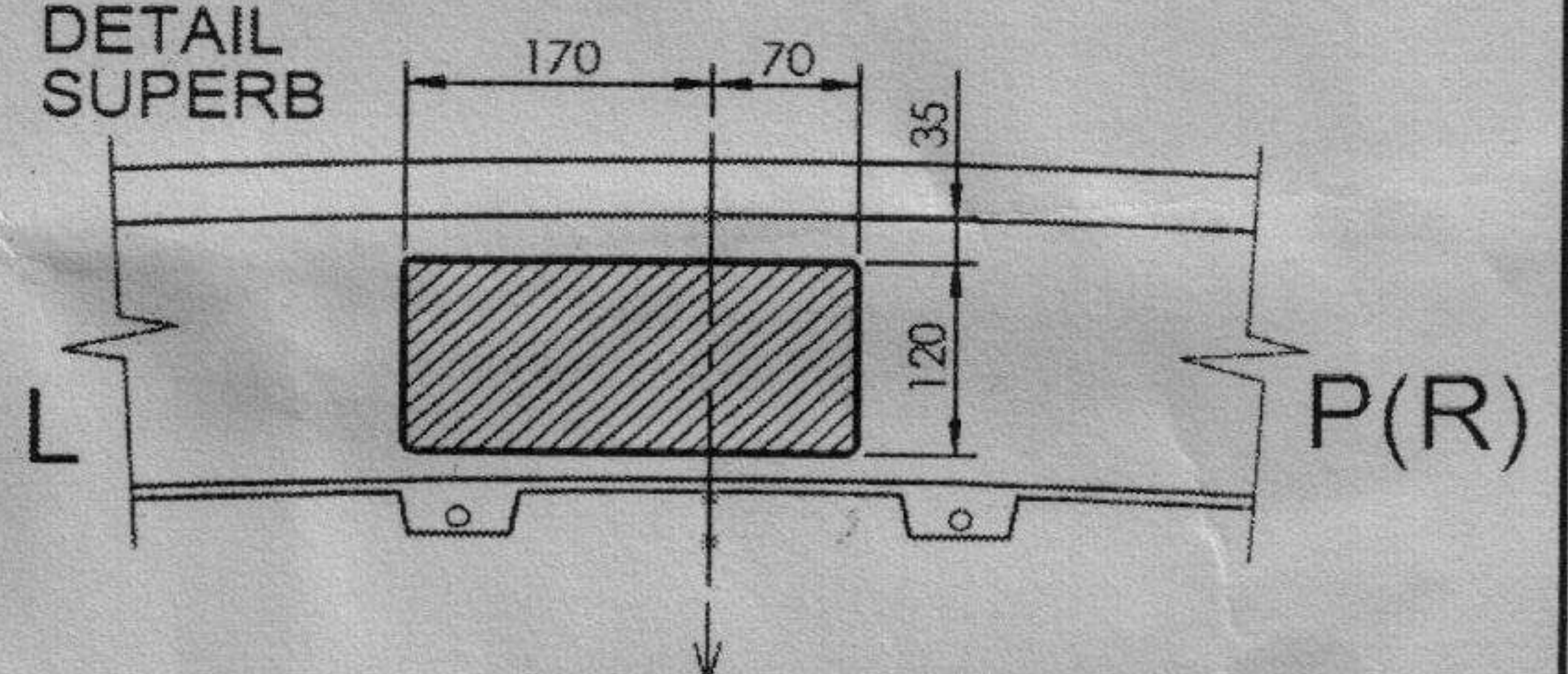

VW PASSAT, VW PASSAT KOMBI, VW PASSAT ALLTRACK, ŠKODA SUPERB, ŠKODA SUPERB KOMBI

AIC 325 -12 2

Kód: V0815(A,I,C) 7. 10. 2015

A

NÁVOD NA MONTÁŽ:

1. Demontujte zadné svetlá a zadný plastový nárazník (uvoľnite zásuvku senzorov) spolu s kovovou vložkou nárazníka. Skrutky naskrutkujte späť. Uvoľnite hliníkový štít výfuku.
2. Odlepte fólie montážnych otvorov. Nasuňte rám do nosníkov karosérie. Do montážnych otvorov vložte upevňovacie skrutky M10x35 s pružnými a hladkými podložkami podľa obrázku. Skrutky utiahnite momentom podľa tabuľky.
3. Zapojte vodiče elektroinštalácie podľa návodu.
4. Skontrolujte správnosť pripojenia elektroinštalácie.
5. Demontujte spojovaciu guľu aj puzdro.
6. Vyrežte vybranie v podhlaví nárazníka podľa obrázka - DETAIL.
7. Namontujte späť zadný plastový nárazník bez kovovej výstuhy, ktorú nahrádza rám ťažného zariadenia.
8. Preveďte spätnú montáž ďalších demontovaných častí.
9. Namontujte puzdro a spojovaciu guľu. Dotiahnite skrutky spojovacej guľe (držača spojovacej guľe) momentom podľa tabuľky.

FITTING INSTRUCTIONS:

1. Remove the rear lights and the rear plastic bumper (loosen the connector) together with the metal bumper reinforcement. To screws backspace. Loosen the aluminum exhaust shield.
2. Peel off foils covering assembly holes. Insert the tow bar into the consoles of the bodywork. Put the M10x35 bolts with spring and smooth washers into assembly holes as shown in the picture. Torque the screws as shown in the table.
3. Connect the electrical installation conductors as described in the instructions for use.
4. Make sure the electrical installation is properly connected.
5. Remove the ball couplings and bushing.
6. Cut a cavity in the bumper bottom as shown in the picture - DETAIL.
7. Replace the rear plastic bumper without the metal reinforcement, which will be replaced by the tow-bar frame.
8. Reassemble any removed parts.
9. Fit the bushing and linkage ball. Tighten the screws of the linkage ball (holder of the linkage ball) to the torque shown in the table.

Kód: V0815(A,I,C)

DÔLEŽITÉ UPOZORNENIA:

- V miestach stykových plôch sa musí odstrániť pružná ochrana karosérie vozidla.
 - Vŕtané otvory treba ošetriť antikoróznou hmotou.
 - Použite len dodaný spojovací materiál v predpísanej triede kvality.
 - Elektrické zariadenie sa namontuje podľa podmienok prevádzky cestných vozidiel na pozemných komunikáciách.
 - Údaj S o maximálnom zvislom zaťažení na guľu je uvedený na výrobnom štítku ťažného zariadenia.
 - Na ťažnom zariadení nie je možné nič upravovať ani meniť.
 - Pred ukončením montáže je nutné prekontrolovať všetky spoje podľa tabuľky uťahovacích momentov!
 - V prípade akýchkoľvek nejasností je nutné obrátiť sa na výrobcu ťažného zariadenia.
 - Výrobca nenesie zodpovednosť za škody spôsobené nesprávnym použitím výrobku.
- #### IMPORTANT ATTENTIONS:
- Remove insulating material on a car body in grips and joints of a coupling device with a car body.
 - Put the anticorrosive substance on the drilled holes.
 - Use supplied mechanical strength jointing material.
 - Wiring of a coupling device must be up to a standard and car maker requirements.
 - Statement S about the maximum vertical ball downtake is printed on the tow bar label.
 - On the tow bar is no modification possible
 - Check all the joints, look in the table of the spining moments, before finishing the montage!
 - Contact the tow bar marker with any questions.
 - The manufacturer is not responsible for the damages caused by wrong using on the product.

Tabuľka uťahovacích momentov skrutkových spojov pevnosti 8.8 / Table of specified torque and hardenss settings 8.8
M6 - 9,5Nm, M8 - 23Nm, M10 - 46Nm, M10x1,25 - 49Nm, M12 - 79Nm, M12x1,25 - 87Nm, M12x1,5 - 83Nm, M14 - 125Nm, M16 - 195Nm